



**NAVID SAHAND**

**PUMPIRAN GROUP**



**صنایع پمپ سازی نوید سهند**

**(گروه صنایع پمپ سازی ایران)**



**PUMPIRAN**



NAVID SAHAND



PUMPIRAN

## تاریخچه شرکت صنایع پمپ سازی نوید سهند

شرکت نوید سهند در سال ۱۳۷۶ با سرمایه گذاری گروه صنایع پمپ سازی ایران به منظور طراحی، ساخت و تولید انواع پمپ های صنعتی، معدنی، فرآیندی، دریایی، نفت و پتروشیمی API و انواع الکترو پمپ های مستغرق آب و فاضلاب، ملخی، شفت و غلافی و ارائه راه حل جامع تاسیس گردید.

نوید سهند با بهره گیری از ماشین آلات مجهز تولیدی و آزمایشگاه های مدرن هیدرولیکی تست محصول و آزمون های غیر مخرب، محصولات خود را مطابق با آخرین استانداردهای جهانی تولید و عرضه می نماید. واحدهای تولیدی، آزمایشگاهی، مهندسی و اداری شرکت نوید سهند در ۳۰۰۰ متر مربع فضای باز و ۱۱۰۰۰ متر مربع فضای سرپوشیده سامان یافته اند. نوید سهند با اخذ گواهینامه استاندارد ISO IEC 17025، محصولات خود را با کیفیت ممتاز و مورد تایید جهانی تولید، آزمایش و به مشتریان خود تحویل می نماید.

محصولات نوید سهند برای انتقال انواع سیالات نیوتونی (هیدروکربن ها، آب، انواع شیرابه و دوغاب، مواد محلول و معلق در آب، انواع لجن و فاضلاب) در پالایشگاه های نفت و پتروشیمی، نیروگاه ها، صنایع سیمان، فولاد، رنگ سازی، مس، صنایع غذایی و دیگر صنایع و معادن، برداشت و انتقال آب دریا و آب های شور، آب و فاضلاب، ایستگاه های پمپاژ و انتقال آب و فاضلاب استفاده می شوند و تولید و تست آنها بر اساس استانداردهای API 610 و ISO 5199 و DIN و EN و الزامات آنها صورت می گیرد. الکترو پمپ های آب و فاضلاب این شرکت بر اساس طرح شرکت KSB آلمان تولید می گردند.

نوید سهند با داشتن مهندسان و نیروهای متخصص و مجرب و بهره گیری از به روز ترین نرم افزارهای مهندسی و تکنولوژی روز دنیا، قادر است که انواع الکترو پمپ های خاص و سفارشی را بر اساس نیاز صنایع و کارفرمایان محترم طراحی، تولید، آزمایش و عرضه نماید. نوید سهند ارتباطات گسترده و موفق با مراکز تحقیقاتی و دانشگاهی دارد و همواره تکنولوژی طراحی و ساخت پمپ های خود را ارتقاء می بخشد. نتیجه این تلاش طراحی، ساخت و عرضه سالانه چندین محصول جدید به مصرف کنندگان و ارائه مقالات و پایان نامه های کارشناسی ارشد و دکتری در دانشگاه است.

دفتر مهندسی این شرکت در تبریز و تهران همواره آماده ارائه خدمات مشاوره مهندسی پمپ به مشتریان می باشد.

نوید سهند علاوه بر عرضه محصولات زیر:

- پمپ های فرآیندی
- پمپ های مستغرق
- پمپ های نیروگاهی
- پمپ های صنعتی و معدنی و دریایی
- پمپ های آبرسانی بزرگ و دو مکشه
- پمپ های آتش نشانی
- الکترو پمپ های شفت و غلافی
- پمپ های سفارشی



آمادگی ارائه راه حل جامع برای تامین و اجرای کامل پروژه های ایستگاههای پمپاژ را دارد.



## گروه صنایع پمپ سازی ایران

**گروه صنایع پمپ سازی ایران** در سال ۱۳۵۴ شمسی تاسیس گردید و تولید انواع پمپ را تحت لیسانس شرکت KSB آلمان آغاز نمود. گروه پمپیران اکنون با داشتن بیش از ده شرکت تولیدی و مهندسی، به شرکت هلدینگ تولیدی (مادر تخصصی) تبدیل گردیده و بزرگترین گروه پمپ ساز خاور میانه می باشد.

در حال حاضر بیش از ۸۰۰ نفر نیروی متخصص مجرب و کار آزموده در واحدهای مجهز تولید، مهندسی پشتیبانی و آزمایشگاههای شرکتهای گروه اشتغال دارند. مساحت کارخانه های این شرکتهای حدود ۱۶۰۰۰۰ متر مربع بوده که بیش از ۷۵۰۰۰ متر مربع آن فضاهای سرپوشیده خطوط تولید، انبارها، آزمایشگاهها و سالنهای پشتیبانی می باشند.

گروه پمپیران فعالیتهای خود در طراحی و ساخت و تولید انواع پمپ های مورد نیاز برای آب، نفت و انرژی و صنایع وابسته مطابق با استانداردهای جهانی توسعه داده است و پمپ های مورد نیاز را با مواد مختلفی همچون چدن، برنز، و فولادهای کربنی و آلیاژی به بازارهای داخلی و خارجی عرضه می نماید.

### شرکت های گروه صنایع پمپ سازی ایران و فعالیت های آنها:

**شرکت صنایع پمپیران:** تولید انواع الکتروپمپ های شناور، گریز از مرکز، فشار قوی، دومکشه و راه حل جامع

**شرکت صنایع پمپ سازی نوید سهند:** طراحی، ساخت انواع پمپ های صنعتی، معدنی، دریایی، نفت و پتروشیمی (API)، انواع الکترو پمپ های مستغرق ملخی و فاضلابی و عرضه راه حل جامع

**شرکت نوید موتور:** تولید انواع الکترو پمپ های خانگی و تاسیساتی، ساخت قطعات پمپ و ارائه خدمات قالبسازی و پرس کاری

**شرکت پمپ سمان انرژی:** تولید الکتروپمپ های خانگی و شوفاژی (سیرکولاسیون)

**شرکت تلمبه سازان تبریز:** توزیع قطعات یدکی پمپ های تولیدی گروه و انجام خدمات پس از فروش

**شرکت راشا:** ریخته گری قطعات چدنی و فلزات رنگین

**شرکت آذر فولاد گداز:** ریخته گری قطعات فولادی، آلیاژی و فلزات رنگین

**شرکت معین آبشار:** طراحی، مهندسی و نصب ایستگاه های پمپاژ

**شرکت پیوند آوریژه:** واردات، صادرات و مشاوره بازرگانی





SPD 50 S/TOP2.22

الکترو پمپ تکفاز کف کش ۲ اینچ (۲/۲ کیلووات)

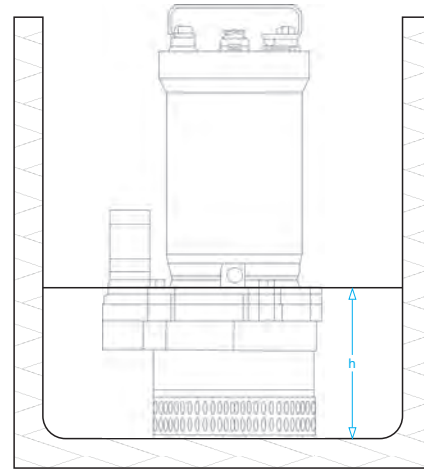
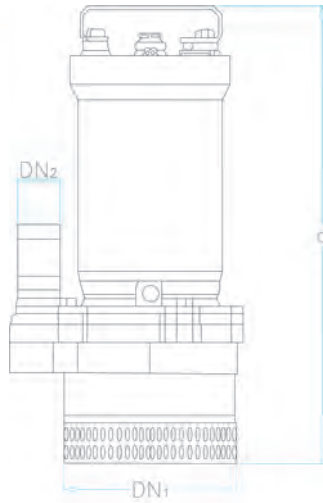

SPD S 50 Top	DN 1	DN 2	a	h
	165	50	542	120

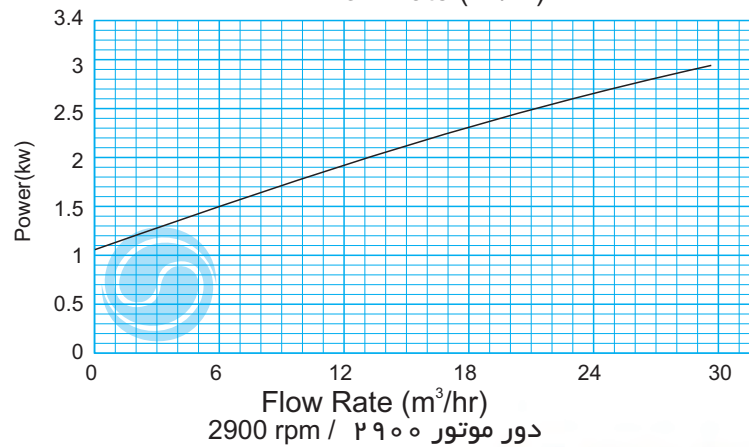
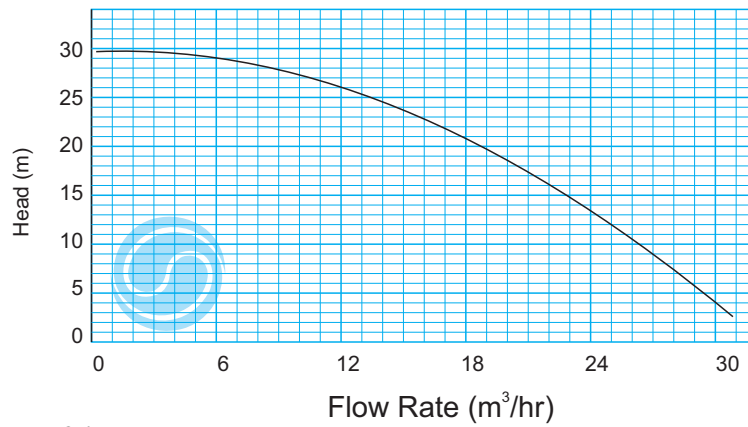

استفاده از فیوز تک فاز ۲۰ آمپر توصیه می شود.





**SPD 50 2ST/TOP2.22**

الکترو پمپ کف کش ۲ اینچ تکفاز-۲ طبقه (۲/۲ کیلووات)

**SPECIFICATION OF SEWAGE ELECTRO PUMPS:****مشخصات کلی الکتروپمپ کف کش:**

Discharge Dia : 2 " (50 mm)	۲ اینچ :	قطر رانش
Capacity : Up to 11 m <sup>3</sup> /hr	تا ۱۱ متر مکعب در ساعت :	ظرفیت آبدهی
Head : up to 50 m	تا ۵۰ متر :	ارتفاع
Fluid temp : up to 35 °C	تا ۳۵ درجه سانتیگراد :	درجه حرارت سیال
Hyd. test press : 5 bar	۵ بار :	فشار تست هیدرواستاتیکی

**\* Material :****\* جنس مواد:**

Shaft : Stainless Steel 1.4021	محور :	فولاد ضد زنگ
Impeller : Cast iron GG-25	چدن GG-25 :	پروانه
Pump casing : Cast iron GG-25	چدن GG-25 :	محفظه پمپ
Mechanical Seal : Silicon carbide	مکانیکال سیل :	سیلیکون کارباید

\* material are Changeable on request.

\* جنس مواد برحسب تقاضا قابل تغییر است.

Capacity (m <sup>3</sup> /h)		آبدهی (متر مکعب در ساعت)					مدل الکتروپمپ Electropump Type
1.5	3.8	6	8	9.5	10.5	11	
ارتفاع کل (متر)							کف کش ۲ اینچ SPD 50
46	41	34	26	21	17	15	
دور موتور (دور در دقیقه) Speed (rpm)	وزن پمپ (کیلوگرم) Weight (kg)	طول کلی (میلی متر) Total Length (mm)	جریان (آمپر) Current (Amp)	ولتاژ (ولت) Voltage (volt)	خروجی پمپ (اینچ) Pump Output (inch)	توان نامی (کیلووات) Rated Power (kW)	مشخصات الکتروپمپ Electropump Characteristics
2900	35	600	10-16	200	2	2.2	

**کاربردها و ویژگیهای الکتروپمپهای کف کش:**

۱- انتقال آب نهر هاو رود ها ۲- تخلیه آب چاهها و استخر ها ۳- تخلیه آب ناشی از سیلابها و بارندگی ها ۴- به علت مستغرق بودن پمپ سیستم حفاظت موتور IP68 می باشد. ۵- نوع پروانه از نوع نیمه باز می باشد و لذا این پمپ قابلیت پمپاژ آب با ذراتی در حدود ۱۵ میلیمتر را دارد و برای پمپاژ آبهای آلوده و با ذرات بزرگتر از پمپهای لجن کش این شرکت می توان استفاده کرد.

در صورت نیاز به اطلاعات بیشتر با مهندسی فروش این شرکت تماس حاصل فرمایید.



NAVID SAHAND



PUMPIRAN

### SPD 50 2ST/TOP2.22

الکترو پمپ کف کش ۲ اینچ تکفاز- ۲ طبقه (۲/۲ کیلووات)

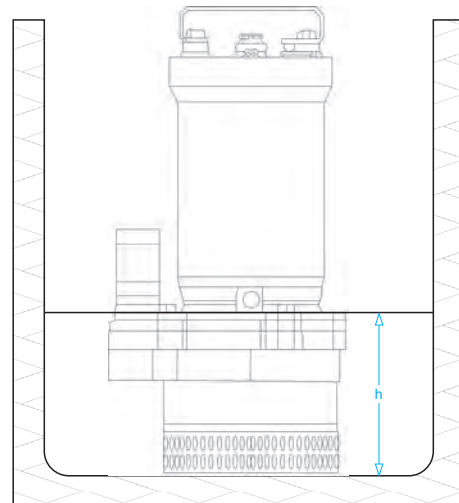
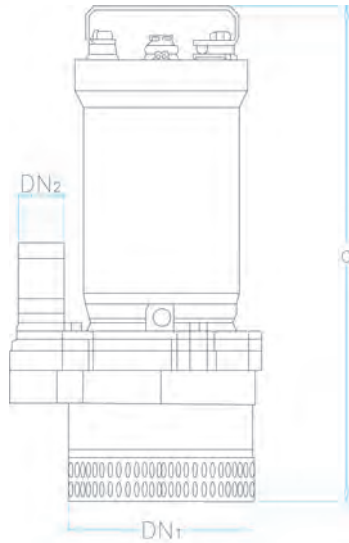

SPD 50 2st Top	DN 1	DN 2	a	h
	205	50	600	50

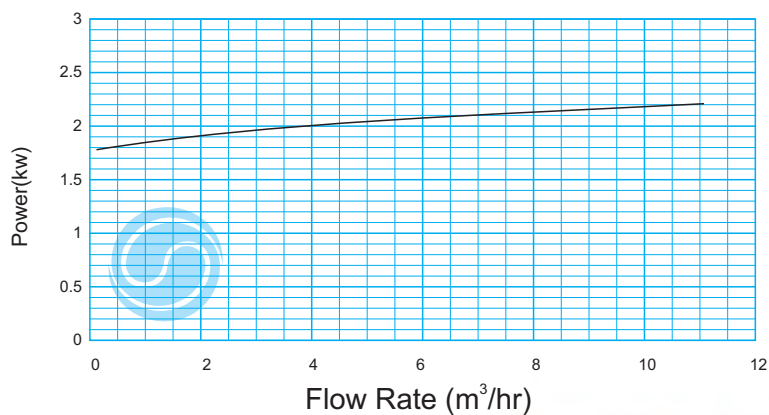
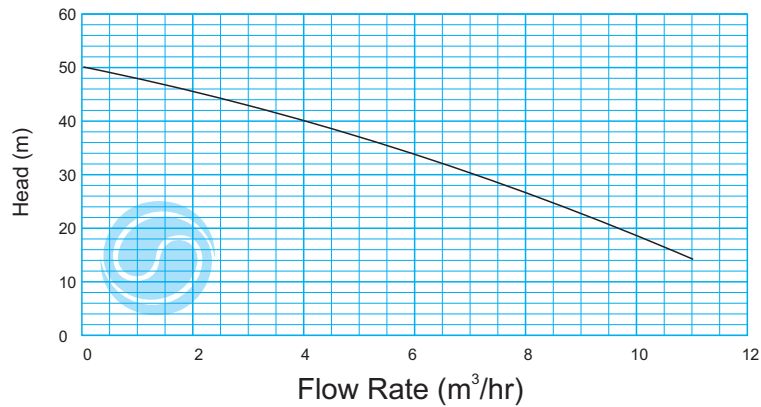

دور موتور ۲۹۰۰ / ۲۹۰۰ rpm

NAVID SAHAND





## SPD 50 S/TOP 32

## الکترو پمپ کف کش ۲ اینچ (۳ کیلووات)

## SPECIFICATION OF SEWAGE ELECTRO PUMPS:

## مشخصات کلی الکتروپمپ کف کش:

Discharge Dia : 2 " (50 mm)

قطر رانش : ۲ اینچ

Capacity : Up to 31 m<sup>3</sup>/hr

ظرفیت آبدهی : تا ۳۱ متر مکعب در ساعت

Head : 25 m

ارتفاع : ۲۵ متر

Fluid temp : up to 35 °C

درجه حرارت سیال : تا ۳۵ درجه سانتیگراد

Hyd. test press : 6 bar

فشار تست هیدرواستاتیکی : ۶ بار

## \* Material :

## \* جنس مواد:

Shaft : Stainless Steel 1.4021

محور : فولاد ضد زنگ

Impeller : Cast iron GG-25

پروانه : چدن GG-25

Pump casing : Cast iron GG-25

محفظه پمپ : چدن GG-25

Mechanical Seal : Silicon carbide

مکانیکال سیل : سیلیکون کارباید

\* material are Changeable on request.

\* جنس مواد برحسب تقاضا قابل تغییر است.

Capacity (m <sup>3</sup> /h)							مدل الکتروپمپ
آبدهی (متر مکعب در ساعت)							Electropump Type
5	10	15	20	25	31		
Head ( m )							کف کش ۲ اینچ
ارتفاع کل ( متر )							SPD 50
24	23	20	17	12	5		
دور موتور (دور در دقیقه)	وزن پمپ (کیلوگرم)	طول کلی (میلیمتر)	جریان (آمپر)	ولتاژ (ولت)	خروجی پمپ (اینچ)	توان نامی (کیلووات)	مشخصات الکتروموتور
Speed (rpm)	Weight (kg)	Total Length (mm)	Current (Amp)	Voltage (Volt)	Pump Output (inches)	Rated Power (kW)	Electromotor Char.
2900	37	542	7	380	2"(50mm)	3	

## کاربردها و ویژگیهای الکتروپمپهای کف کش:

- انتقال آب نهر ها و رود ها
- تخلیه آب چاهها و استخر ها
- تخلیه آب ناشی از سیلابها و بارندگی ها
- به علت مستغرق بودن پمپ سیستم حفاظت موتور IP68 می باشد.
- آببندهای مکانیکی با روغن روانکاری میگردند و روغن مورد نیاز هر الکتروپمپ یک لیتر می باشد.

در صورت نیاز به اطلاعات بیشتر با مهندسی فروش این شرکت تماس حاصل فرمایید.



### SPD 50 S/TOP32

### الکترو پمپ کف کش ۲ اینچ (۳ کیلووات)

توجه: از کارکرد الکتروپمپ بدون سیال جلوگیری شود.

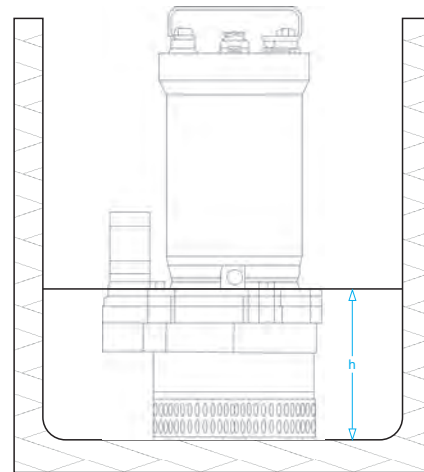
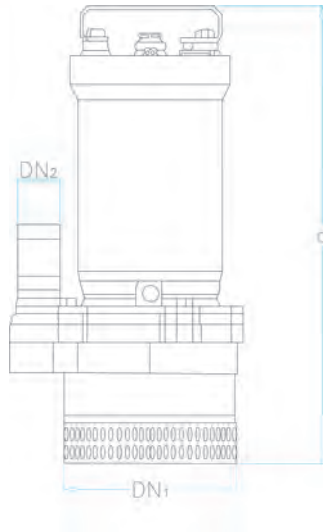

SPD S 50 Top	DN 1	DN 2	a	h
	165	50	542	120

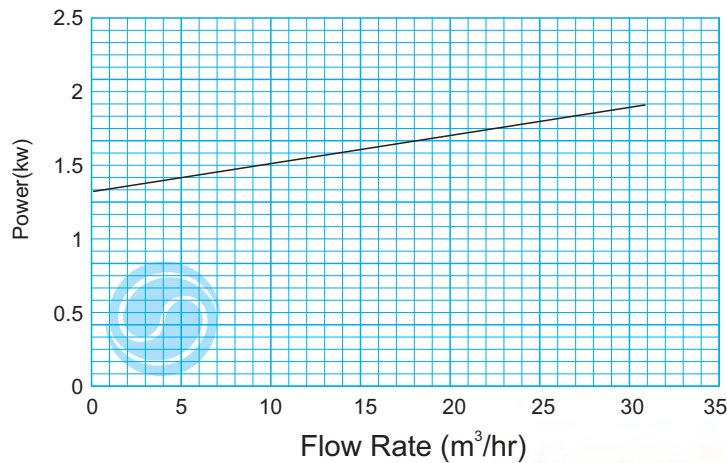
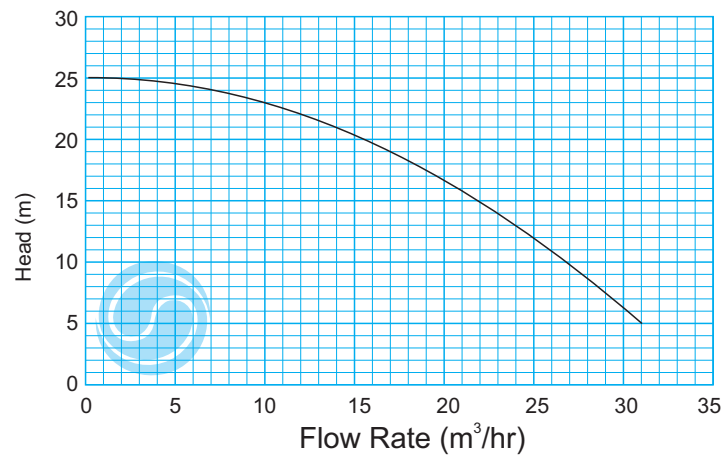

Flow Rate (m³/hr)  
2900 rpm / دور موتور ۲۹۰۰







## SPD 50 3 st /TOP 42

الکترو پمپ کف کش ۲ اینچ سه طبقه

## SPECIFICATION OF SEWAGE ELECTRO PUMPS:

## مشخصات کلی الکتروپمپ کف کش:

Discharge Dia : 2 " (50 mm)	۲ اینچ	قطر رانش
Capacity : Up to 11 m <sup>3</sup> /hr	تا ۱۱ متر مکعب در ساعت	ظرفیت آبدهی
Head : up to 80 m	تا ۸۰ متر	ارتفاع
Fluid temp : up to 35 °C	تا ۳۵ درجه سانتیگراد	درجه حرارت سیال
Hyd. test press : 5 bar		فشار تست هیدرواستاتیکی : ۵ بار

## \* Material :

## \* جنس مواد:

Shaft : Stainless Steel 1.4021	محور	فولاد ضد زنگ
Impeller : Cast iron GG-25	پروانه	چدن GG-25
Pump casing : Cast iron GG-25	محفظه پمپ	چدن GG-25
Mechanical Seal : Silicon carbide	مکانیکال سیل	سیلیکون کارباید

\* material are Changeable on request.

\* جنس مواد برحسب تقاضا قابل تغییر است.

Capacity (m <sup>3</sup> /h)		آبدهی (متر مکعب در ساعت)					مدل الکتروپمپ Electropump Type
2	4	5	6	8	9	11	
ارتفاع کل (متر)							کف کش ۲ اینچ SPD 50
78	70	68	62	52	46	30	
دور موتور (دور در دقیقه) Speed (rpm)	وزن پمپ (کیلوگرم) Weight (kg)	طول کلی (میلی متر) Total Length (mm)	جریان (آمپر) Current (Amp)	ولتاژ (ولت) Voltage (Volt)	خروجی پمپ (اینچ) Pump Output (inch)	توان نامی (کیلووات) Rated Power (kW)	مشخصات الکتروپمپ Electropump Characteristics
2900	35	542	7.6	380	2	4	

## کاربردها و ویژگیهای الکتروپمپهای کف کش:

۱- انتقال آب نهر ها و رود ها ۲- تخلیه آب چاهها و استخر ها ۳- تخلیه آب ناشی از سیلابها و بارندگی ها ۴- به علت مستغرق بودن پمپ سیستم حفاظت موتور IP68 می باشد. ۵- نوع پروانه از نوع نیمه باز می باشد و لذا این پمپ قابلیت پمپاژ آب با ذراتی در حدود ۱۵ میلیمتر را دارد و برای پمپاژ آبهای آلوده و با ذرات بزرگتر از پمپهای لجن کش این شرکت می توان استفاده کرد.

در صورت نیاز به اطلاعات بیشتر با مهندسی فروش این شرکت تماس حاصل فرمایید.



NAVID SAHAND



PUMPIRAN

### SPD 50 3 st /TOP 42

الکترو پمپ کف کش ۲ اینچ سه طبقه

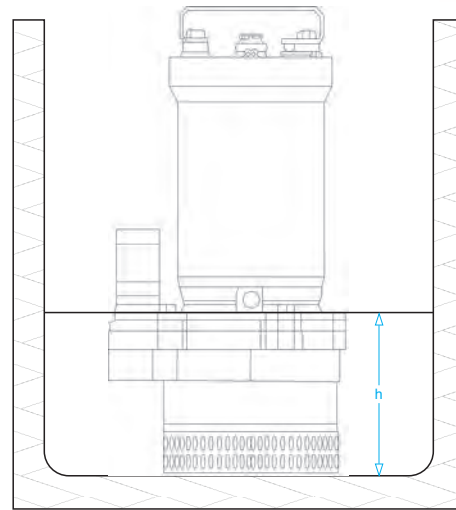
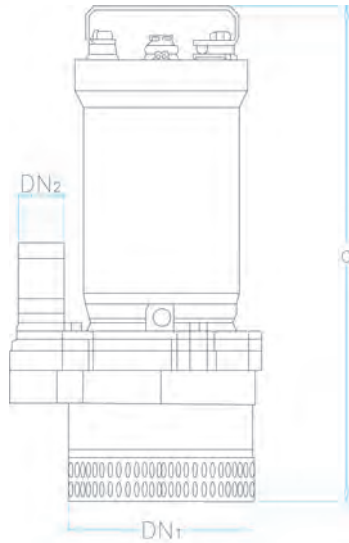

SPD 50 3 st/43	DN 1	DN 2	a	h
	205	50	629	50

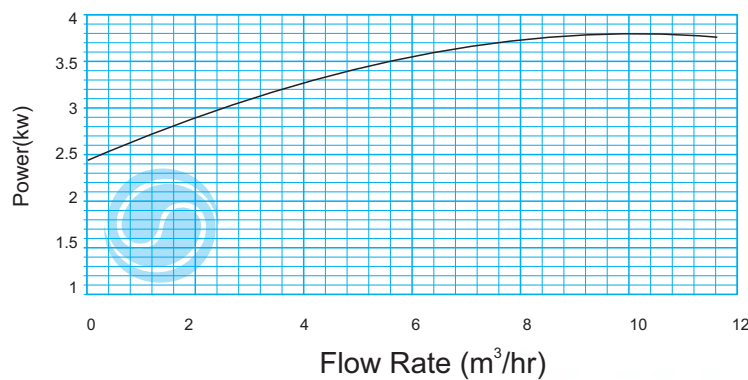
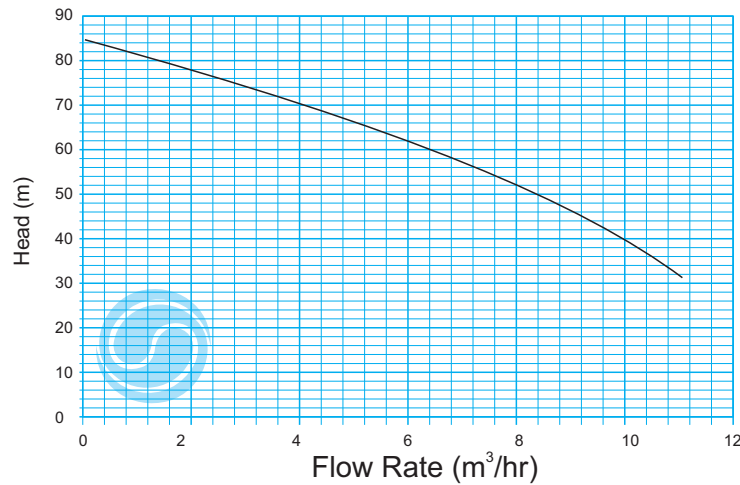

2900 rpm / دور موتور ۲۹۰۰





## SPD 80/7.52

## الکترو پمپ کف کش ۳ اینچ

## SPECIFICATION OF SEWAGE ELECTRO PUMPS:

## مشخصات کلی الکترو پمپ کف کش:

Discharge Dia : 3 " (80 mm)	قطر رانش : ۳ اینچ
Capacity : 6-42 m <sup>3</sup> /hr	ظرفیت آبدهی : ۶-۴۲ متر مکعب در ساعت
Head : 21-70 m	ارتفاع : ۲۱-۷۰ متر
Fluid temp : up to 35 °C	درجه حرارت سیال : تا ۳۵ درجه سانتیگراد
Hyd. test press : 10 bar	فشار تست هیدرواستاتیکی : ۱۰ بار

## \* Material :

## \* جنس مواد:

Shaft : Stainless Steel 1.4021	محور : فولاد ضد زنگ
Impeller : Cast iron GG-25	پروانه : چدن GG-25
Pump casing : Cast iron GG-25	محفظه پمپ : چدن GG-25
Mechanical Seal : Silicon carbide	مکانیکال سیل : سیلیکون کارباید

\* material are Changeable on request.

\* جنس مواد برحسب تقاضا قابل تغییر است.

آبدهی (متر مکعب در ساعت)							مدل الکترو پمپ Electropump Type
ارتفاع کل (متر)							
Capacity (m <sup>3</sup> /h)							کف کش ۳ اینچ SPD 80
42	36	30	24	18	12	6	
ارتفاع کل (متر)							مشخصات الکترو پمپ Electropump Characteristics
21	32	41	50	55	63	70	
دور موتور (دور در دقیقه) Speed (rpm)	وزن پمپ (کیلوگرم) Weight (kg)	طول کلی (میلی متر) Total Length (mm)	جریان (آمپر) Current (Amp)	ولتاژ (ولت) Voltage (Volt)	خروجی پمپ (اینچ) Pump Output (inch)	توان نامی (کیلووات) Rated Power (kW)	
2900	119	660	14.5	380	3	7.5	

## کاربردها و ویژگیهای الکترو پمپهای کف کش:

۱- انتقال آب نهر ها و رود ها ۲- تخلیه آب چاهها و استخر ها ۳- تخلیه آب ناشی از سیلابها و بارندگی ها ۴- به علت مستغرق بودن پمپ سیستم حفاظت موتور IP68 می باشد. ۵- نوع پروانه از نوع نیمه باز می باشد و لذا این پمپ قابلیت پمپاژ آب با ذراتی در حدود ۱۵ میلیمتر را دارد و برای پمپاژ آبهای آلوده و با ذرات بزرگتر از پمپهای لجن کش این شرکت می توان استفاده کرد.

در صورت نیاز به اطلاعات بیشتر با مهندسی فروش این شرکت تماس حاصل فرمایید.



NAVID SAHAND



PUMPIRAN

SPD 80/7.52

الکترو پمپ کف کش ۳ اینچ

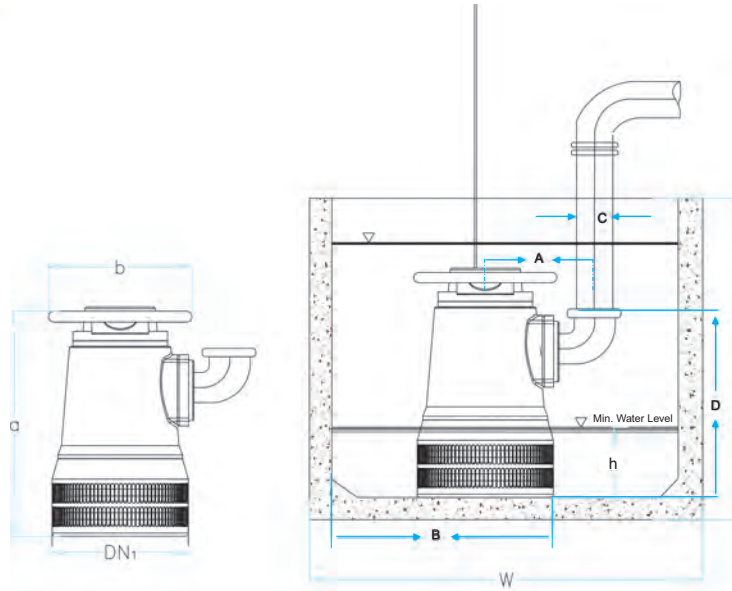

SPD 80	DN 1	a	b	w	L	h
	360	600	660	800	800	70

Dimensions in mm ( except pipe thread)	A	B	C	D
Connection elbow with 4 B.S.P. Tr. Female thread	275	546	R 4	383
Connection elbow with flange of I.D. (DN) 80,NP (PN) 16	250	556	80	323

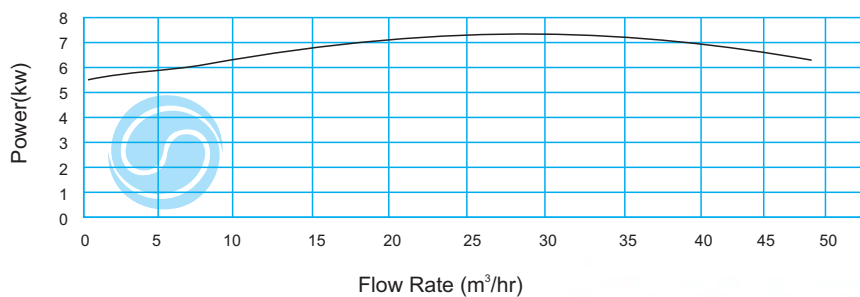
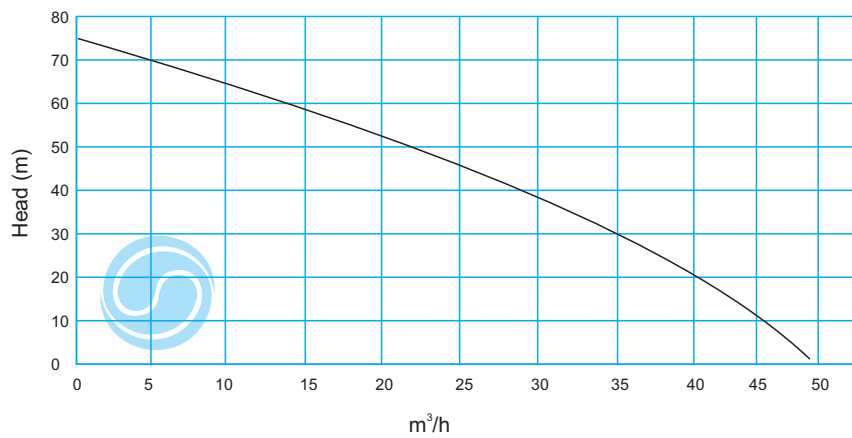

2900 rpm / دور موتور ۲۹۰۰

NAVID SAHAND







## SPD 100/7.52

## الکترو پمپ کف کش ۴ اینچ

## SPECIFICATION OF SEWAGE ELECTRO PUMPS:

## مشخصات کلی الکترو پمپ کف کش:

Discharge Dia : 4 " (100 mm)

۴ اینچ :

قطر رانش

Capacity : 20-130 m<sup>3</sup>/hr

۲۰-۱۳۰ متر مکعب در ساعت :

ظرفیت آبدهی

Head : 6-23 m

۶-۲۳ متر :

ارتفاع

Fluid temp : up to 35 °C

تا ۳۵ درجه سانتیگراد :

درجه حرارت سیال

Hyd. test press : 5 bar

فشار تست هیدرواستاتیکی : ۵ بار

## \* Material :

## \* جنس مواد:

Shaft : Stainless Steel 1.4021

محور : فولاد ضد زنگ

Impeller : Cast iron GG-25

پروانه : چدن GG-25

Pump casing : Cast iron GG-25

محفظه پمپ : چدن GG-25

Mechanical Seal : Silicon carbide

مکانیکال سیل : سیلیکون کارباید

\* material are Changeable on request.

\* جنس مواد برحسب تقاضا قابل تغییر است.

Capacity (m <sup>3</sup> /h)		آبدهی (متر مکعب در ساعت)					مدل الکترو پمپ Electropump Type
130	120	100	80	60	40	20	
ارتفاع کل (متر)							کف کش ۴ اینچ SPD 100
6	7.5	12	15	18	21	23	
دور موتور (دور در دقیقه) Speed (rpm)	وزن پمپ (کیلوگرم) Weight (kg)	طول کلی (میلیمتر) Total Length (mm)	جریان (آمپر) Current (Amp)	ولتاژ (ولت) Voltage (Volt)	خروجی پمپ (اینچ) Pump Output (inch)	توان نامی (کیلووات) Rated Power (kW)	مشخصات الکترو پمپ Electropump Characteristics
2900	116	670	14.5	380	4	7.5	

## کاربردها و ویژگیهای الکترو پمپهای کف کش:

۱- انتقال آب نهر هاو رود ها ۲- تخلیه آب چاهها و استخر ها ۳- تخلیه آب ناشی از سیلابها و بارندگی ها ۴- به علت مستغرق بودن پمپ سیستم حفاظت موتور IP68 می باشد. ۵- نوع پروانه از نوع نیمه باز می باشد و لذا این پمپ قابلیت پمپاژ آب با ذراتی در حدود ۱۵ میلیمتر را دارد و برای پمپاژ آبهای آلوده و با ذرات بزرگتر از پمپهای لجن کش این شرکت می توان استفاده کرد.

در صورت نیاز به اطلاعات بیشتر با مهندسی فروش این شرکت تماس حاصل فرمایید.



NAVID SAHAND



PUMPIRAN

SPD 100/7.52

الکترو پمپ کف کش ۴ اینچ

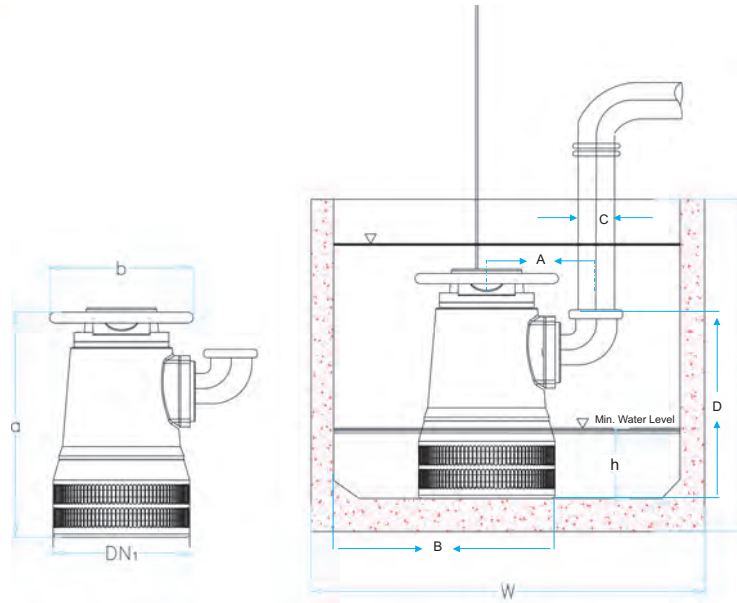

SPD 100	DN 1	a	b	c	d	f	w	L	h
	360	600	660	800	275	136	800	800	70

Dimensions in mm ( except pipe thread)	A	B	C	D
Connection elbow with 4 B.S.P. Tr. Female thread	275	546	R 4	383
Connection elbow with flange of I.D. (DN) 100,NP (PN) 16	260	578	100	340

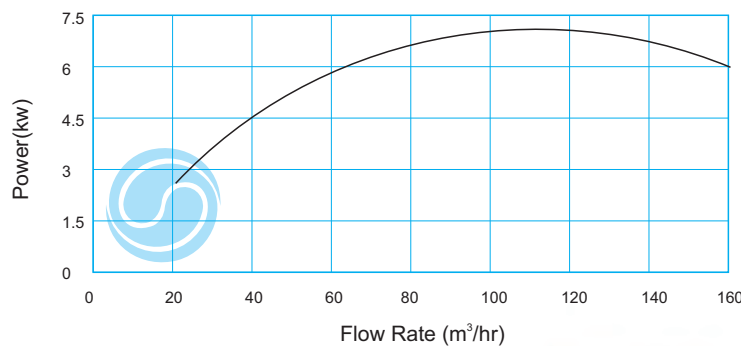
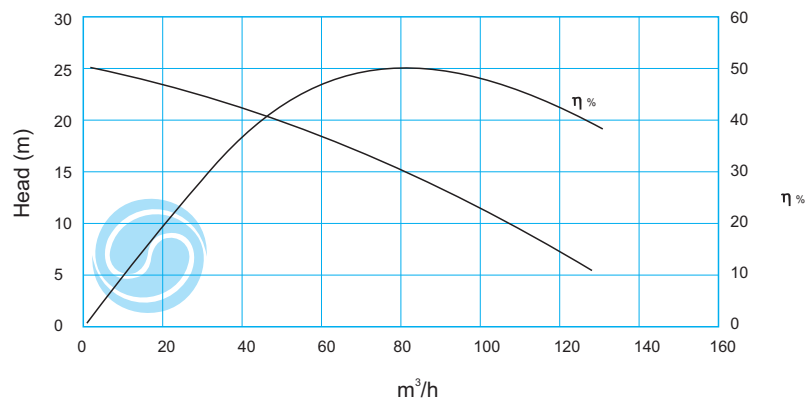

دور موتور ۲۹۰۰ / 2900 rpm

NAVID SAHAND





NAVID SAHAND



PUMPIRAN

## عناوین کسب شده توسط شرکت

- ۱- برگزیده کنگره یکصد برند برتر از سوی انجمن متخصصین ایران در سال ۱۳۹۴
- ۲- واحد نمونه صنایع ماشین سازی در استان آذربایجان شرقی در سال ۱۳۹۴
- ۳- برگزیده به عنوان تلاشگر برتر کیفیت در سال ۱۳۹۴
- ۴- دریافت گواهینامه ملی رعایت حقوق مصرف کنندگان در سال ۱۳۹۳
- ۵- دریافت حق استفاده از مونوگرام انجمن نفت ایران (IPI) از سال ۱۳۹۳
- ۶- برگزیده هشتمین جشنواره امتنان از کارآفرینان برتر استان در سال ۱۳۹۱
- ۷- دریافت گواهینامه ارزیابی سیستم مدیریت کیفیت سازندگان - پیمانکاران از سوی تام ایرنخودرو در سال ۱۳۹۱
- ۸- دریافت گواهینامه ملی رعایت حقوق مصرف کنندگان در سال ۱۳۹۰
- ۹- برگزیده هشتمین جشنواره ملی امتنان از کارآفرینان برتر در سال ۱۳۹۰
- ۱۰- برگزیده به عنوان یکی از بزرگان توسعه ملی در سال ۱۳۹۰ از سوی شورای ملی رقابت
- ۱۱- برگزیده جشنواره یکصد برند برتر صنعت، معدن و تجارت در استان آذربایجان شرقی در سال ۱۳۹۰
- ۱۲- برگزیده هفتمین جشنواره ملی امتنان از کارآفرینان برتر از سوی وزارت تعاون، کار و رفاه اجتماعی در سال ۱۳۹۰
- ۱۳- سازنده ی عظیم ترین پمپ نفتی ایران در سال ۱۳۸۹ (پمپ BB2 مطابق با استاندارد API 610)
- ۱۴- برگزیده نخستین جشنواره صد برند برتر استان آذربایجان شرقی







NAVID SAHAND



PUMPIRAN

# استانداردهای اخذ شده توسط شرکت





# NAVIDSAHAND

دفتر فروش تبریز: خیابان میرداماد، خیابان بینش،  
هشت متری هفتم، پلاک ۱۰، طبقه همکف  
کد پستی: ۵۱۶۶۹۱۵۸۱۴  
تلفن: ۰۴۱-۳۳۸۲۸۰۱۴-۳۳۸۲۸۰۱۳  
فاکس: ۰۴۱-۳۳۳۶۱۸۵۹-۳۳۸۲۲۰۵۳  
دفتر فروش تهران: خیابان ولیعصر، بلوار میرداماد،  
برج آرین، طبقه چهارم شرقی، شماره ۱۵  
تلفن: ۰۲۱-۲۲۲۵۸۲۸۵-۷ فاکس: ۰۲۱-۲۲۲۵۸۲۸۸  
کارخانه: ۰۴۱-۳۴۳۲۸۲۱۵-۸

**Tabriz Office:** No10, 7th Alley, Binesh St.,  
Mirdamad St., Tabriz-Iran  
Po.code: 5166915814

Tel.: +98 41 33828013 - 33828014  
Fax: +98 41 33822053 - 33361859

**Tehran Office:** #15, 4 Floor, Arian Towel,  
Mirdamad Blvd, Valiasr Ave. Tehran,Iran

Tel.: +98 21 22258285-7 Fax: +98 21 22258288

**Factory:** +98 41 34328215-8

[www.navidsahand.com](http://www.navidsahand.com)

